

flos:acoustics

FS WS 120

: produktblatt

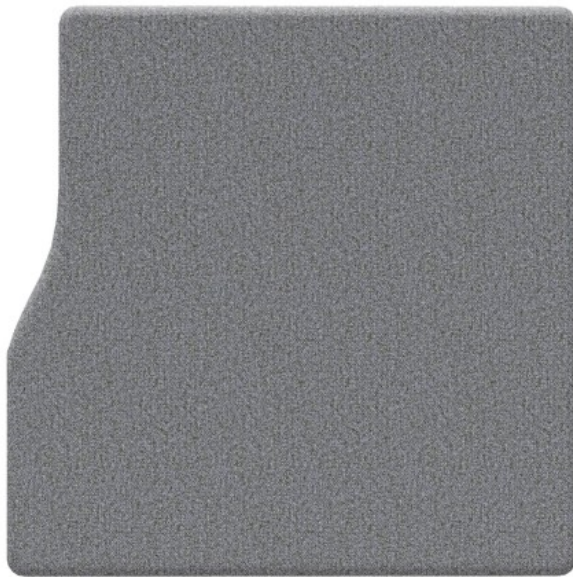

Die Akustikpaneele und Paravents von Flos erfüllen drei wichtige Funktionen: Schalldämmung, Rauntrennung und Ästhetik. Alle Flos-Möbel sind durch eine fließende Formlinie vereint, die Ruhe und Harmonie ausdrückt.

design:
Tomasz Augustyniak

Produkt Website
[Link zur Website](#)



bejot:

vorteile der sammlung

Wandpaneele

Flos Wandpaneele sind dick und weich, um den Nachhall zu reduzieren und den Lärmpegel zu senken. Das Befestigungssystem ermöglicht eine einfache Montage, so dass die Paneele wiederholt zusammengefügt und zusammengesetzt werden können.

Konsequentes Design

Die markante, fließende Konturlinie ist in eine der Seiten der Paneele und Akustikwände eingeschrieben. Die Verwendung von mehreren aneinandergereihten Paneelen ermöglicht die Schaffung kohärenter funktionaler Layouts und bietet eine breite Palette von Gestaltungsmöglichkeiten.

technische daten

FS WS 120

Standard ●
Option ○

Montageart

Set zur Wandmontage ●

abmessungen

FS WS 120

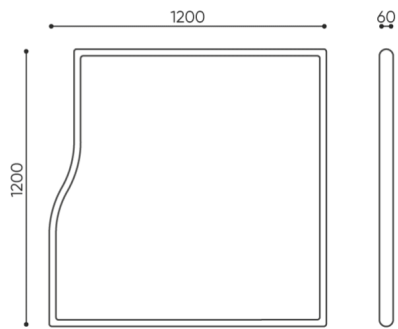

FS SS / WS 120 L

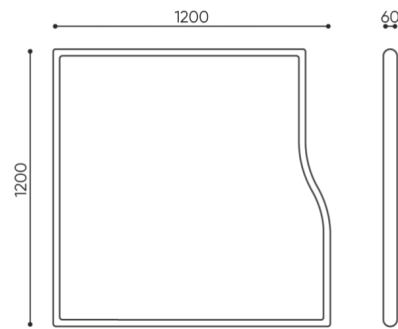

FS SS / WS 120 R

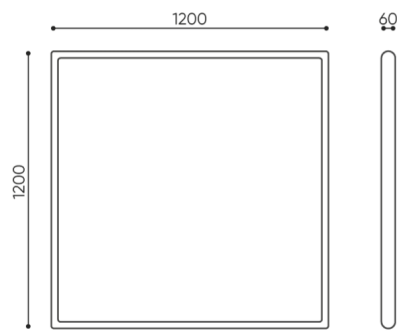

FS SS / WS 120

bejot:flos:acoustics

- H** Höhe: Gesamtabmessungen
- W** Gesamtbreite
- L** Gesamttiefe

Die Abmessungen sind ungefähr und können je nach ausgewählter Produktkonfiguration ändern. Die Anforderungen der Norm werden immer erfüllt.

für die sammlung verfügbare materialien

- | | |
|----------------|--|
| 1. Preisgruppe | Fenno |
| 2. Preisgruppe | Alaska, Alpa, Charles, Charles - Studio Design, Cura, Era - Studio Design, Pastel, Roccia |
| 3. Preisgruppe | Ally, Ally SD, Alpa-Studio Design, Blazer, Cura SD, Cyber SD, Easy SD, Oceanic, Synergy, Synergy - Studio Design |
| 4. Preisgruppe | Heritage, Remix - Studio Design |
| 5. Preisgruppe | Accessoire, Steelcut Trio 3 |

