

kyos

KY 260 N

: karta produktowa



Prosta i ergonomiczna forma, podkreślona transparentnym oparciem sprawia, że Kyos doskonale harmonizuje z wnętrzami biur, sal konferencyjnych, bibliotek i miejsc publicznych.

design:
Scagnellato & Ferrarese

Strona produktu
[link do strony](#)



bejot:

zalety kolekcji

Prosta forma, duże możliwości.

Prosta i ergonomiczna forma, podkreślona transparentną siatką oparcia sprawia, że Kyos doskonale harmonizuje się z każdym wnętrzem.

Funkcjonalność przede wszystkim

Możliwość zamontowania pulpitu, łączenia w rzędy, sztaplowania krzeseł i transportu ich na wózku, to cechy zapewniające niezwykłą funkcjonalność. Dzięki temu Kyos doskonale sprawdza się zarówno w nowoczesnych salach konferencyjnych i szkoleniowych, jak małych biurach i recepcjach.

dane techniczne

KY 260 N

Standard ●
Opcja ○

| Konstrukcja | KOD | |
|--|---------|---|
| Malowana proszkowo (kolorystyka wg wzornika Bejot) | | ● |
| Chromowana (tylko krzesła, opcja niedostępna dla wózka KY TR) | | ○ |
| Wyposażenie dodatkowe | KOD | |
| Czarny pulpit anti - panic (zintegrowany z czarnymi podłokietnikami) | P | ○ |
| Kółka | KOD | |
| Kółka uniwersalne kolor szary | RT 07 G | ● |
| Kółka uniwersalne kolor czarny | RT 07 N | ○ |
| Oznaczenia kodów nazw | KOD | |
| Całość plastik | 1N | |
| Siedzisko tapicerowane/ oparcie plastik | 2N | |
| Siedzisko i oparcie tapicerowane | 3N | |

wymiary

KY 260 N

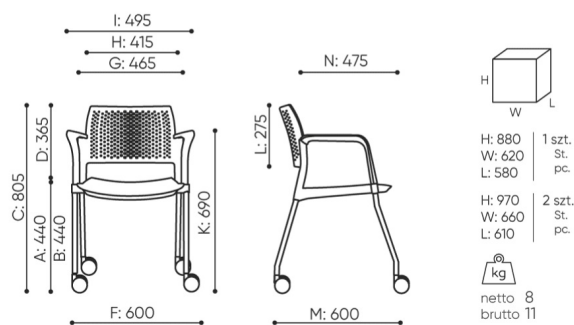

KY 260 1N

- A** wysokość siedziska: wymiar gabarytowy
- B** wysokość siedziska: pomiar zgodny z norma PN EN 1335-1
- C** wysokość fotela
- D** wysokość oparcia
- F** szerokość gabarytowa fotela/ krzyżaka
- G** szerokość siedziska
- H** szerokość oparcia
- I** szerokość między podłokietnikami
- K** wysokość od podłogi do podłokietnika
- L** długość oparcia
- M** głębokość gabarytowa fotela
- N** głębokość siedziska

Wymiary mają charakter orientacyjny i mogą się różnić w zależności od wybranej konfiguracji produktu. Zawsze spełnione są wymagania normy.

materiały dostępne dla kolekcji

| | |
|----------------|---|
| 1 grupa cenowa | Bond, Fenno, Keimo, Sawana |
| 2 grupa cenowa | Alpa, Charles, Charles - Studio Design, Cura, Era - Studio Design, Pastel, Roccia, Valencia |
| 3 grupa cenowa | Ally, Ally-Studio Design, Alpa-Studio Design, Blazer, Cura-Studio Design, Easy , Oceanic, Rhythm, Silvertex , Silvertex - Studio Design, Synergy, Synergy - Studio Design, Valencia - Studio Design |
| 4 grupa cenowa | Heritage-Studio Design, Oceanic-Studio Design, Remix - Studio Design |
| 5 grupa cenowa | Accessoire - Studio Design, Steelcut Trio 3 - Studio Design |
| Skóra | Skóra |
| Membrany | Membrany MESH M, Membrany Serge Ferrari dot. Elevena i Kyosa |
| Plastik | Plastik Kyos |
| Metal | Metal - malowane proszkowo |

bejot:kyos

