

spin

SN W HB1

: karta produktowa



Różnorodna kolekcja mebli w loftowym stylu. Lite drewno i stal tworzą niepowtarzalny, surowy klimat, idealny dla nowoczesnych biur. Wysokie stoły i krzesła to doskonały wybór do aranżacji barów i kantin. Tapicerowane, miękkie siedziska sprawiają, że meble przyciągają uwagę nie tylko designem, ale również komfortem.

design:
Beata Wilk-Naskręt

Strona produktu
[link do strony](#)

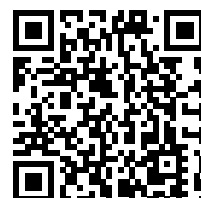

bejot:

zalety kolekcji

Uwodzi prostotą

Pragniemy być uwodzeni prostotą, ale jednocześnie chcemy aby przedmioty, którymi się otaczamy były głęboko przemyślane i zaawansowane technologicznie. Odpowiedzią na to jest praktyczna i porywająca kolekcja Spin.

Najważniejszy jest detal

Spin to dowód na to, że wszystko kręci się wokół dobrze zaprojektowanego detalu. Detalu, który nie tylko czyni produkt wyjątkowym wizualnie, ale także podnosi wygodę na wyższy poziom.

dane techniczne

SN W HB1

Standard ●
Opcja ○

Konstrukcja

Nogi: drewno lite da b - kolor naturalny (O1)+ konstrukcja metalowa malowana proszkowo (kolorystyka wg wzornika Bejot)	●
Nogi: drewno lite wybarwione na czarno (O3) + konstrukcja metalowa malowana proszkowo (kolorystyka wg wzornika Bejot)	○
Podnózek (ring) stal chromowo-niklowa szczotkowana	●
Śruba regulująca wysokość	●
SNWHB1 – oparcie wykonane ze sklejki barwionej wg wzornika Bejot (przód oparcia tapicerowany), łącznik metalowy, malowany proszkowo w kolorze konstrukcji	●
SNWHB1 – oparcie w całości tapicerowane – sugerowane przy wyborze nóg z drewna litego dąb, łącznik metalowy, malowany proszkowo w kolorze konstrukcji	○

Stopki

	KOD	
Stopki filcowe na podłogi drewniane i panele	WF	●
Stopki na podłogi ceramiczne, betonowe i wykładziny	WK	○

Przeszycia (ściegi)

	KOD	
Przeszycia (ściegi) w kolorze tapicerki		●
Przeszycia (ściegi) w kolorze białym, szarym, pomarańczowym, czerwonym, zielonym lub czarnym		○

wymiary

SN W HB1

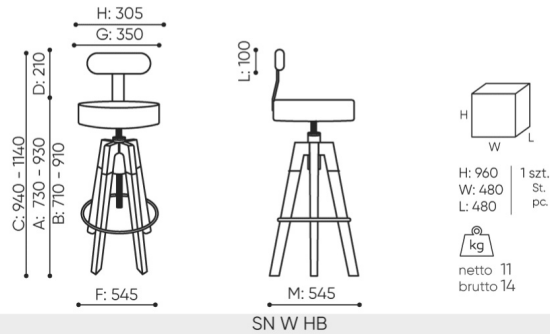

- A wysokość siedziska: wymiar gabarytowy
- B wysokość siedziska: pomiar zgodny z norma PN EN 1335-1
- C wysokość fotela
- D wysokość oparcia
- F szerokość gabarytowa fotela/ krzyżaka
- G szerokość siedziska
- H szerokość oparcia
- I szerokość między podłokietnikami
- K wysokość od podłogi do podłokietnika
- L długość oparcia
- M głębokość gabarytowa fotela
- N głębokość siedziska

Wymiary mają charakter orientacyjny i mogą się różnić w zależności od wybranej konfiguracji produktu. Zawsze spełnione są wymogi normy.

materiały dostępne dla kolekcji

1 grupa cenowa	Bond, Fenno, Keimo, Sawana
2 grupa cenowa	Alpa, Charles, Charles - Studio Design, Cura, Era - Studio Design, Pastel, Roccia, Valencia
3 grupa cenowa	Ally, Ally-Studio Design, Alpa-Studio Design, Blazer, Cura-Studio Design, Easy , Oceanic, Silvertex , Silvertex - Studio Design, Synergy, Synergy - Studio Design, Valencia - Studio Design
4 grupa cenowa	Heritage-Studio Design, Oceanic-Studio Design, Remix - Studio Design
5 grupa cenowa	Accessoire - Studio Design, Steelcut Trio 3 - Studio Design
Skóra	Skóra
Drewno	Drewno lite dąb
Klejonka drewniana	Klejonka drewniana siedzisko
Metal	Metal - malowane proszkowo

bejot:spin

